



香 港 商 船 資 訊

HONG KONG MERCHANT SHIPPING INFORMATION NOTE

一名貨物配載主管過船時發生致命意外

致：船東、船舶經理人、船舶經營人、船長、高級船員和船員

概要

一名貨物配載主管從一艘香港註冊船（下稱“該船”）登上一艘載貨躉船（下稱“躉船”）時發生致命意外。當他踏上躉船的橡膠輪胎護舷，預備爬上躉船時，兩船受風浪影響而突然顛簸搖晃，令他被夾在兩船中間，當場斃命。調查發現，兩船均沒有設置供人員往來船隻的安全通道。

事 故

1. 2007年3月11日，一名貨物配載主管在印尼一個錨泊區完成裝貨後，從該船登上靠泊在旁的躉船。
2. 躉船乾舷高度與該船的救生甲板相若。該名貨物配載主管在一名水手的陪同下試圖從救生甲板登上躉船。前者踏上躉船左方的橡膠輪胎護舷後，兩船突然被湧浪弄至搖擺不定，他夾在兩船的艙面建築之間，當場斃命。
3. 調查發現，兩船均沒有設置供人員往來船隻的安全通道。

汲取教訓

4. 船隻須設置供人員往來船隻的安全通道；以及

5. 人員須留意，在往來船隻期間，船隻或會有預料不到的擺動，造成危險。
6. 船東、船舶經理人、船舶經營人、船長、高級船員和船員務須留意上述情況，從中汲取教訓。

圖1： 貨物配載主管踏上橡膠輪胎護舷
(從香港註冊船船尾角度觀察)

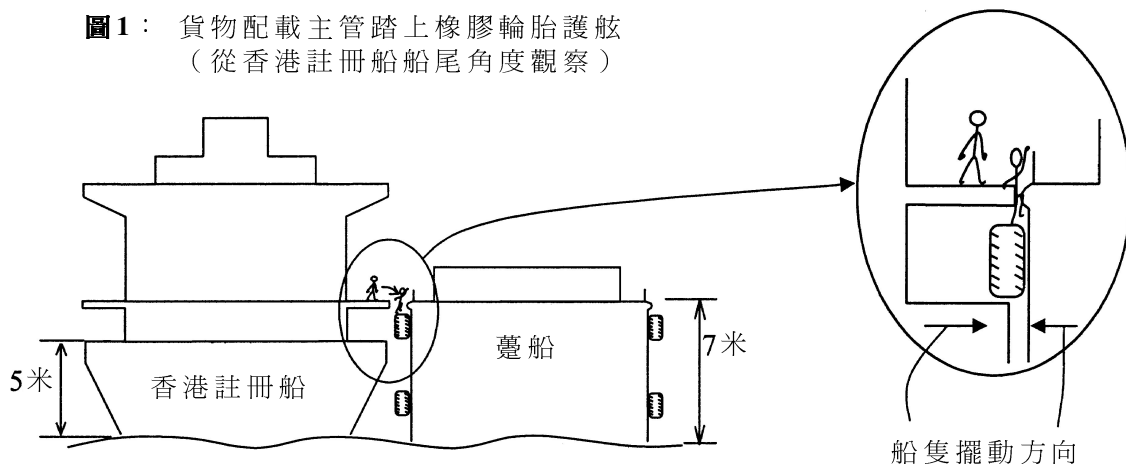

圖1：意外示意圖